

# 世界で愛用されている UHTのマイクロハンドツール



## MSG-3BSN 標準セット

MSG-3BSN本体・10φ軸付砥石1個・13φ軸付ニューソフト  
ラップ2個・25φホイール型ニューソフトラップ(#240、#320、  
#400、#600、#800、#1000、#1500各1枚)・セットピン、  
スパナ各1個・エアホース(1.5m)1本・オーバーホース1本・  
フィルター内蔵ホースジョイント1個・ケース入り



MSG-3BSN STANDARDKIT

## ご使用上の注意 Things to note when using

1. エアラインには必ずフィルター、レギュレータ、オイルの3点セットをご使用ください。  
Be sure to use with the 3-part set consisting of filter, regulator and oiler.
2. 始動時にはホース先端から#60タービン油を数滴入れてください。  
When starting, insert a few drops of #60 turbine oil from the tip of the hose.
3. 0.8MPa以上の高圧エアを使用すると回転が上がりすぎ、砥石の周速限界を越えて破損の恐れがあり危険です。ご注意ください。  
If the air pressure exceeds 0.8MPa, the grinder may revolve too rapidly and there is a danger of damaging it.

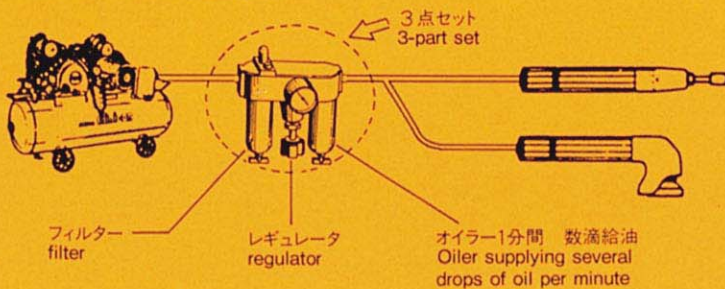

## マイクロスピンドル

## Micro-spindles

毎秒1000回転を上回る超高速で、ファインセラミックスを初め、あらゆる素材を正確に削り、磨きます。

MSシリーズは、高い加工精度でハイテク時代の部品加工に威力を発揮。特に細密な工作は、マイクロスピンドルの独壇場です。超硬ドリル、ダイヤモンド砥石等の2次工具も各種取り揃えています。Micro Spindle can shave and grind all material, including fine ceramics, at superhigh speed over 1000rpm per second. MS series show power in manufacturing of parts and especially have no rival in detailed parts. These have a large assortment of tip tools.

## ●MSシリーズ

### MSA 65,000 rpm

CODE No.	COLLET SIZE
110	1/8 in
115	3/8

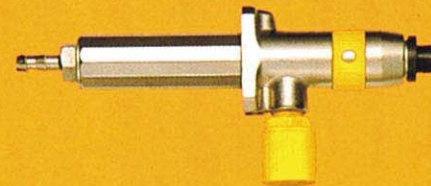

### MSB 65,000 rpm

CODE No.	COLLET SIZE
111	1/8 in
116	3/8



### MSC 65,000 rpm

CODE No.	COLLET SIZE
112	1/8 in
117	3/8



### MSD 65,000 rpm

CODE No.	COLLET SIZE
113	1/8 in
118	3/8



### MSE 65,000 rpm

CODE No.	COLLET SIZE
114	1/8 in
119	3/8



## DISTRIBUTOR



UHT CORPORATION

# LABOR SAVING

# DIE GRINDERS

65,000rpm



UHT WORLD PATENTED  
VANE MOTOR

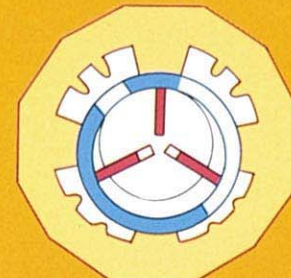

Full-size section of a super-  
micro vane motor



## UHT株式会社

■営業部 〒470-0162 愛知県愛知郡東郷町大字春木字下鎮田446-268  
TEL (0561)38-2101(代表) FAX (0561)38-2108(代表)  
SALES DIV. 446-268 SHIMOKAGAMIDA, HARUKI, TOGO-T.  
AICHI-GUN, AICHI 470-0162, JAPAN  
TEL 0561-38-2101 FAX 0561-38-2108

08161080

U0404.21

# UHT マイクロハンドツールシリーズ [UHT Micro Hand Tool Series]

## MSG-3BSN

〈普通作業用〉  
〈for ordinary jobs〉

65,000RPM/120nl  
0.6MPa/130g

◆ CODE No. 100

MSG-3BSN  
ストレートタイプ  
straight type  
(3φ collet)

◆ CODE No. 101

MSG-32BSN  
ストレートタイプ  
straight type  
(1/8in collect)

◆ CODE No. 102

MSG-24BSN  
ストレートタイプ  
straight type  
(2.4φ collect)

精密研削・研磨作業用  
For precision grinding  
and polishing.



## MAG-121N

〈120°アングルタイプ〉  
〈120° angle type〉

52,500RPM/120nl  
0.6MPa/140g

◆ CODE No. 108

MAG-121N  
(3φ collet)

◆ CODE No. 109

MAG-121N1/8  
(1/8in collet)

精密研削・研磨作業用  
For precision grinding  
and polishing.

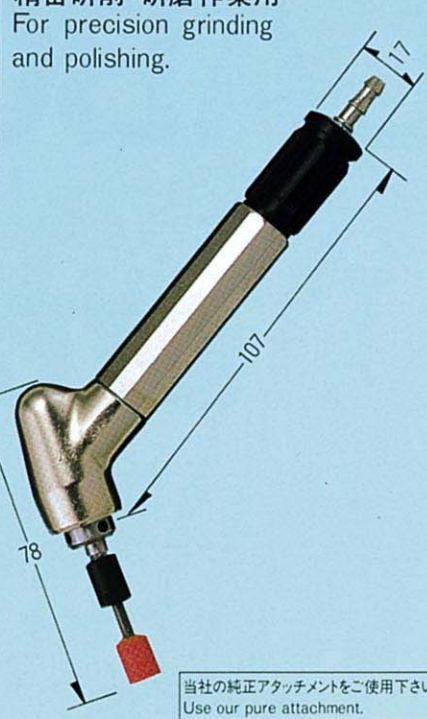

## MAG-122N

〈120°アングルタイプ〉  
〈120° angle type〉

35,000RPM/120nl  
0.6MPa/140g

◆ CODE No. 107

MAG-122N

平滑研削・研磨作業用  
For surface grinding  
and polishing.

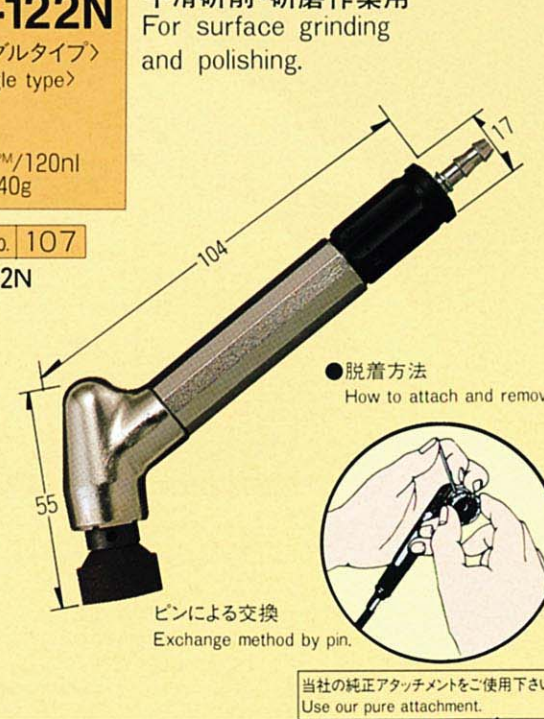

## 122用カップ砥石

CUP WHEEL  
GRINDING USE

CODE No.	GRIT
5231	φ20 #60
5232	φ20 #100
5233	φ20 #150

1ケース24個入  
(STANDARD PACK=24 PCS)



## 122用 ニューソフトラップ

NEW SOFT LAP  
GRINDING USE

CODE No.	GRIT/COLOR
5261	φ20 #240 黄(YELLOW)
5262	φ20 #320 グリーン(GREEN)
5263	φ20 #400 オレンジ(ORANGE)
5264	φ20 #600 ピンク(PINK)
5265	φ20 #800 紫(PURPLE)
5266	φ20 #1000 茶(LIGHT BROWN)
5267	φ20 #1500 ブルー(BLUE)

1ケース40枚 ラバーパット1個入  
(STANDARD PACK=40 SHEET  
PLUS 1 RUBBER DISC HOLDER)



## 122用 ポリパー ラバーパット

POL-PER SYSTEM &  
RUBBER DISC HOLDER  
GRINDING & POLISHING USE

CODE No.	GRIT
5241	φ20 #60
5242	φ20 #100
5243	φ20 #150
5244	φ20 #240
5245	φ20 #400
5246	φ20 #600

1ケース150枚 ラバーパット1個入  
(STANDARD PACK=150 SHEET  
PLUS 1 RUBBER DISC HOLDER)

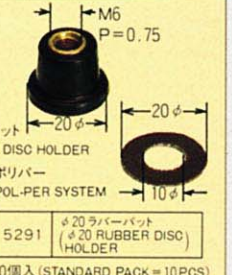

## 軸付砥石

MOUNTED POINTS  
GENERAL METAL GRINDING USE

CODE No.	d×ℓ
5111	PA 3×10×3
5112	PA 6×10×3
5113	PA 8×10×3
5114	PA 10×12×3

1パック20本入  
(STANDARD PACK=20 PCS)

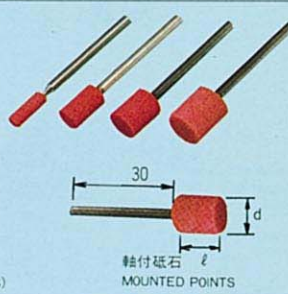

一般金属研削用  
General metal grinding use

## ロータリーバー

ROTARY BURS  
CUTTING USE

CODE No.	TYPE
5121	4UCW軸径3%
5122	4SBW軸径3%
5123	4TBW軸径3%
5124	4OBW軸径3%
5125	4PBW軸径3%
5126	4NBW軸径3%

1本  
(STANDARD PACK=1 PCS)

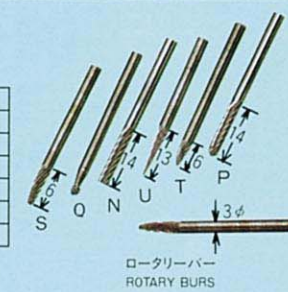

切削用  
Cutting use

## 3BSN・121N用 ポリパー ラバーパット

POL-PER SYSTEM &  
RUBBER DISC HOLDER  
GRINDING & POLISHING USE

CODE No.	GRIT
5141	φ10 #60
5142	φ10 #100
5143	φ10 #150
5144	φ10 #240
5145	φ10 #400
5146	φ10 #600

1ケース150枚 ラバーパット1個入  
(STANDARD PACK=150 SHEET  
PLUS 1 RUBBER DISC HOLDER)

5147	φ10 ラバーパット φ10 RUBBER DISC HOLDER
------	---

1ケース 10ヶ入  
(STANDARD PACK=10 PCS)

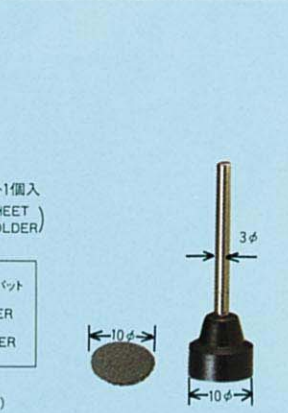

研削・研磨用  
Grinding & polishing use

## ホイール型 ニューソフトラップ

DISK TYPE  
NEW SOFT LAP  
DISK TYPE MIRROR FACE  
POLISHING FINISHING USE

CODE No.	GRIT/COLOR
5151	#240 黄(YELLOW)
5152	#320 グリーン(GREEN)
5153	#400 オレンジ(ORANGE)
5154	#600 ピンク(PINK)
5155	#800 紫(PURPLE)
5156	#1000 茶(LIGHT BROWN)
5157	#1500 ブルー(BLUE)

1ケース25枚 取付金具付  
(STANDARD PACK=25 SHEET)

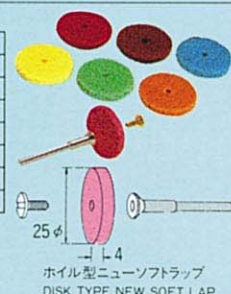

## 軸付 ニューソフトラップ

MOUNTED TYPE NEW  
SOFT LAP  
MOUNTED TYPE MIRROR FACE  
POLISHING FINISHING USE

CODE No.	GRIT/COLOR
5161	#240 黄(YELLOW)
5162	#320 グリーン(GREEN)
5163	#400 オレンジ(ORANGE)
5164	#600 ピンク(PINK)
5165	#800 紫(PURPLE)
5166	#1000 茶(LIGHT BROWN)
5167	#1500 ブルー(BLUE)

1ケース14本入  
(STANDARD PACK=14 PCS)

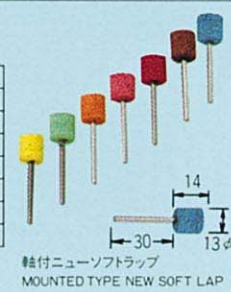

## 超小型で超高速回転を生み出す世界特許の秘密

Some of the patents protecting the secrets that produced this supercompact, super-high-speed grinder.

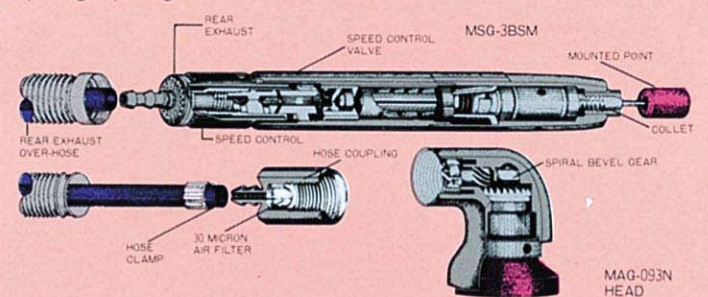

\*改良の為仕様変更することもあります。  
Specifications are subject to change without prior notice  
for capacity and quality improvements.

## MAG-093N

〈90°アングルタイプ〉  
〈90° angle type〉

23,500RPM/120nl  
0.6MPa/160g

◆ CODE No. 105

MAG-093N

平滑研削・研磨作業用  
For surface grinding  
and polishing.



## MAG-123N

〈120°アングルタイプ〉  
〈120° angle type〉

23,500RPM/120nl  
0.6MPa/175g

◆ CODE No. 106

MAG-123N

平滑研削・研磨作業用  
For surface grinding  
and polishing.



## 093・123用 カップ砥石

CUP WHEEL  
GRINDING USE

CODE No.	GRIT
5331	φ30 #60
5332	φ30 #100
5333	φ30 #150

1ケース24個入  
(STANDARD PACK=24 PCS)



## 093・123用 ポリパー ラバーパット

POL-PER SYSTEM &  
RUBBER DISC HOLDER  
GRINDING & POLISHING USE

CODE No.	GRIT
5341	φ30 #60
5342	φ30 #100

1ケース130枚入  
(STANDARD PACK=130 SHEET)



CODE No.	GRIT
5343	φ30 #150
5344	φ30 #240
5345	φ30 #400
5346	φ30 #600

1ケース140枚入  
(STANDARD PACK=140 SHEET)



1ケース150枚 ラバーパット1個入  
(STANDARD PACK=150 SHEET  
PLUS 1 RUBBER DISC HOLDER)

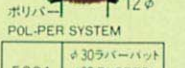

研削・研磨用  
Grinding & polishing use

## 093・123用 ニューソフトラップ

NEW SOFT LAP  
GRINDING USE

CODE No.	GRIT/COLOR
5361	φ30 #240 黄(YELLOW)
5362	φ30 #320 グリーン(GREEN)
5363	φ30 #400 オレンジ(ORANGE)
5364	φ30 #600 ピンク(PINK)
5365	φ30 #800 紫(PURPLE)
5366	φ30 #1000 茶(LIGHT BROWN)
5367	φ30 #1500 ブルー(BLUE)

1ケース25枚 ラバーパット1個入  
(STANDARD PACK=25 SHEET  
PLUS 1 RUBBER DISC HOLDER)

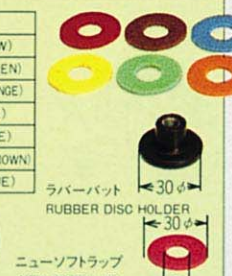

## 超小型外研磨ユニット

GU-1 NEWシリンドリカルシステム  
NEW CYLINDRICAL SYSTEM



●大径リング外研磨 External Grinding

## 超小型万能研磨ユニット

GU-1 Super Midget Universal Grinding Unit

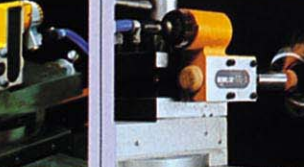

●3番軸による内径段付研削 Internal off-set grinding with No.3